



Technische Daten

Anschluss: Gewinde nach DIN 2999
Nennweiten: 1/4" bis 2"
Neendruck: PN63 (1000 WOG)
Temperaturbereich: -50°C bis +180°C
 (abhängig vom Betriebsdruck)
Einsatzgebiete: Chemie-Raffinerie-Schiff-Anlagenbau
 für Wasser, Öle, Kraftstoffe, Druckluft, Lösungsmittel usw.

Besonderheiten:

- Reduzierter Durchgang • 4 Sitzdichtungen • Allseitig dichtend
- Direkt-Aufbauflansch nach ISO 5211 • Elektrostatische Ableitung
- Doppelte Schaltwellendichtung und Lagerung • Abschließvorrichtung
- Negative Überdeckung • Gewinde nach NPT (optional möglich)

☞ **Weitere Optionen und Informationen auf Anfrage!**

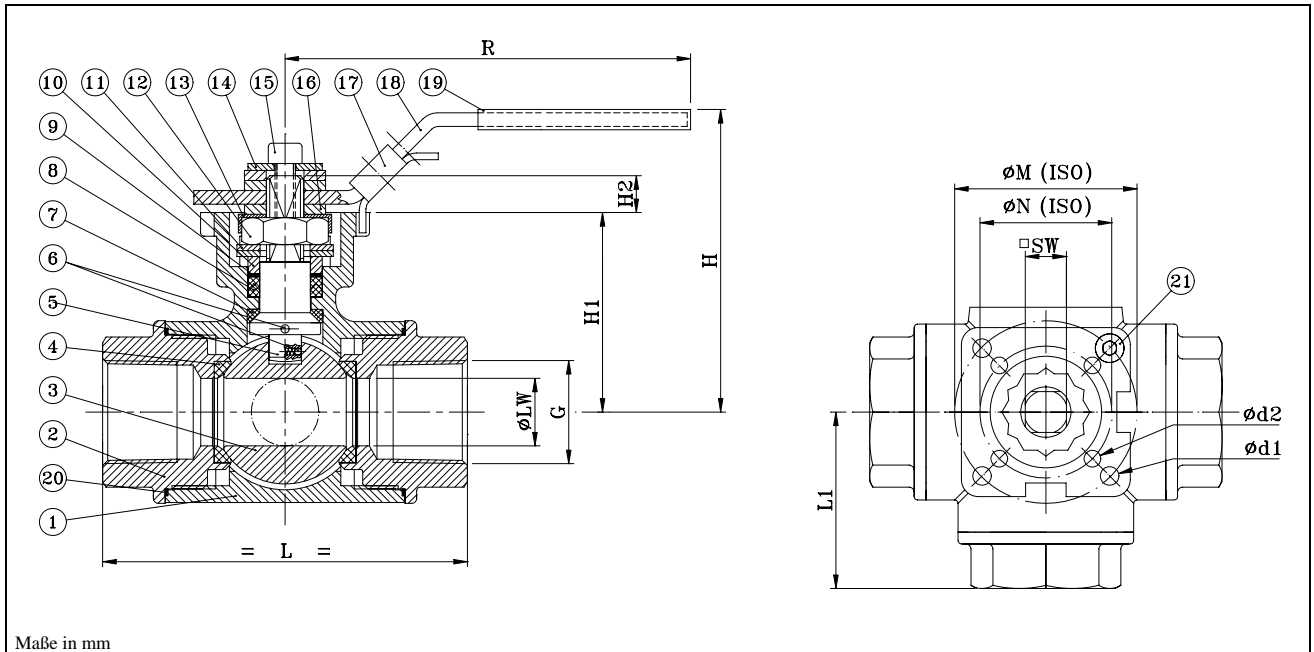

Maße in mm

Pos.	Benennung	Description	Material	Stück
1	Gehäuse	Body	A351-CF8M	1
2	Muffe	End cap	A351-CF8M	3
3	Kugel	Ball	A351-CF8M	1
4	Sitzdichtung	Ball seat	PTFE	4
5	Schaltwelle	Stem	316	1
6	Antistatik System	Antistatic device	304	2
7	Schaltwellensitzring	Stem seal-ring	PTFE	1
8	Schaltwellendichtung (Packung)	V-ring packing	PTFE	1
9	Lagerbuchse	Bushing	50%SS + 50%PTFE	1Satz
10	Vorspannring	Gland	304	1
11	Tellerfeder	Spring washer	301	2
12	Schaltwellenmutter	Stem nut	304 (A193-8)	1
13	Sicherungsscheibe	Stop-lock-cap	304	1
14/15/16	Scheibe/Schraube/Scheibe	Washer/Nut/Washer	304/304/304	1/1/3
17	Abschließvorrichtung	Lock device	304	1
18/19	Hanhebel/Überzug	Handle/Sleeve	304/Vinyl plastic	1/1
20	Gehäusedichtung	Body gasket	PTFE	2
21	Anschlag	Stop bolt	304 (A193-B8)	1

G	DN	ØLW	L	L1	H	H1	H2	R	ØM(ISO)	ØN(ISO)	Ød1	Ød2	□SW	Nm	PN	Kg
1/4"	8	9,5	79	39,5	70	42,0	7	160	42(F04)	36(F03)	6,0	6,0	9	13	63	0,80
3/8"	10	11	79	39,5	70	42,0	7	160	42(F04)	36(F03)	6,0	6,0	9	16	63	0,80
1/2"	15	11	79	39,5	70	42,0	7	160	42(F04)	36(F03)	6,0	6,0	9	20	63	0,80
3/4"	20	15	88	44,0	77	49,0	7	160	42(F04)	36(F03)	6,0	6,0	9	25	63	1,22
1"	25	20	108	54,0	87	59,0	9	175	50(F05)	42(F04)	7,0	6,0	11	28	63	1,72
1 1/4"	32	25	124	62,0	93	65,0	9	175	50(F05)	42(F04)	7,0	6,0	11	33	63	2,83
1 1/2"	40	32	135	67,0	103	73,2	12	245	70(F07)	50(F05)	9,0	7,0	14	40	63	3,86
2"	50	40	164	82,0	113	82,5	12	245	70(F07)	50(F05)	9,0	7,0	14	50	63	6,85